



ITRK 16.21

TELESKOP UND KNICKARM



ITRunner



www.itrunner.it

HAKENLIFTANHÄNGER ITRK 16.21

TELESKOP KNICKARM
MECHANISCHE FEDERUNG

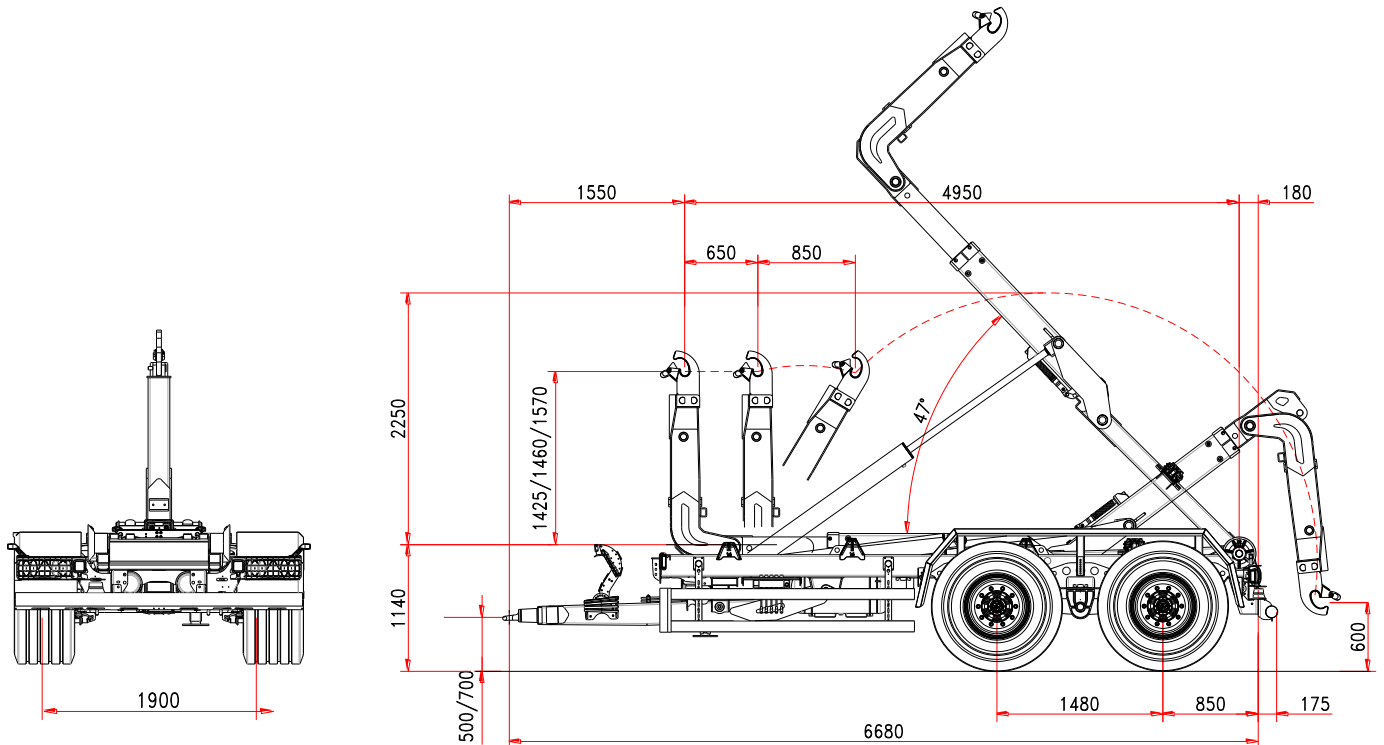

Standard-Merkmale

FAHRGESTELL

Rahmenquerschnitt	200 x 100 mm
Deichselfederung	silent blocks
Tragfähigkeit (tandem)	21 t
Achsenabstand	1480 mm
Achsenquerschnitt	2 x 110 mm
Achsen	fest+fest
Wagenspur	2000 mm
Bremstrommel	400 x 80 mm
Bremssystem	hydraulisch
Zugöse	drehbar
Stützfuß	hydraulisch
Bereifung	500/60-22,5
Ladehöhe	1200 mm

MASSE UND GEWICHT

Gesamtgewicht	21 t
Containerlänge min./max	4000/6000 mm
Zul.Höchstgeschwindigkeit	40 km/h
(*) Leergewicht	4800 kg

TELESKOP UND KNICKARM

Bewegung	650 + 850 mm
Hakenhöhe	1425/1460/1570
Innere/äußere	
Containerverriegelung	hydraulisch
Kippwinkel	47°
kippkapazität	16 t
Hebekapazität	16 t

HIDRAULIKANLAGE

Hydraulik am Traktor	4 doppelwirkende
	Steuerelemente
Ölbedarf (Hakenlift gefüllt)	45 l
Ölbedarf in den Zylindern:	
Kippen	8 l
Laden/Absetzen	9,3 l

(*) Leergewicht ohne Zusatzausstattungen und Sonderausrüstungen

ITRunner

ITRK 16.21
TELESKOP UND KNICKARM





ITRunner

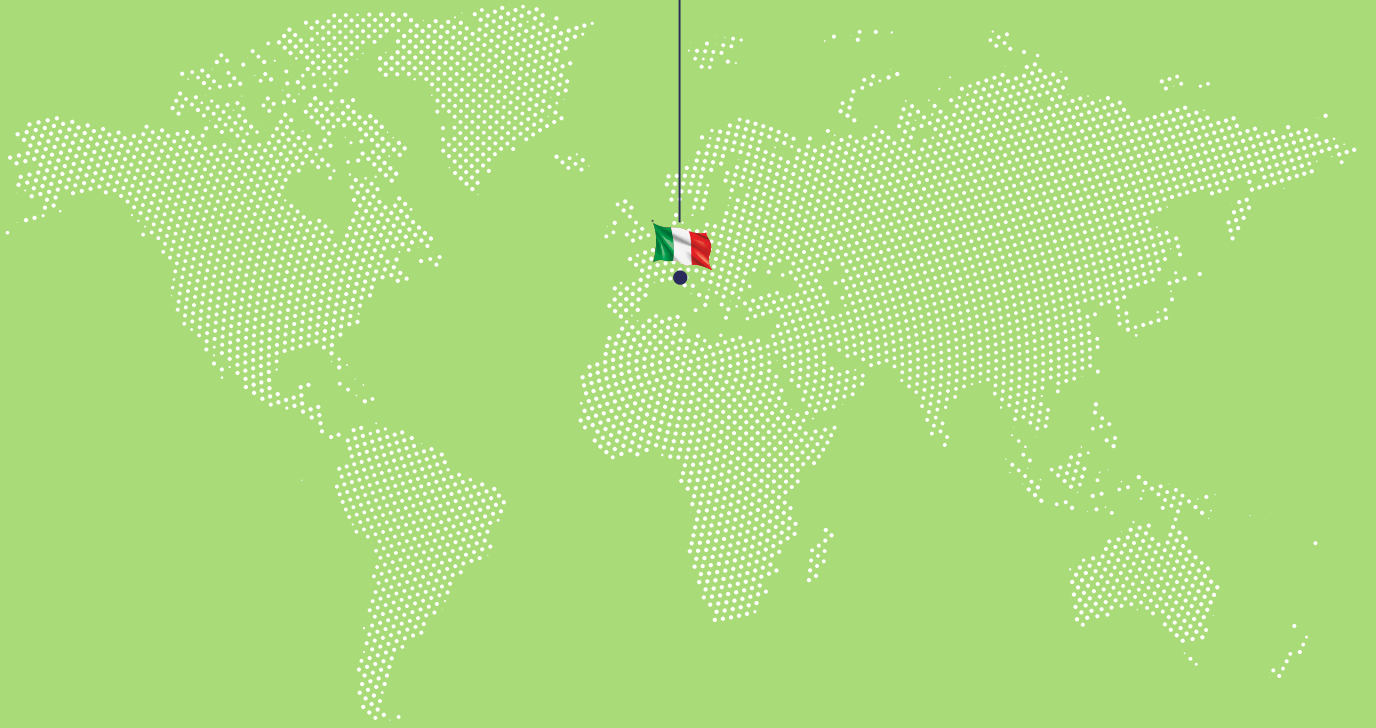

ITRunner

Reg. Oltre Rea, 32
12060 Monchiero (CN) - Italy
Phone +39 0173 780 002
Fax +39 0173 780 004
Email: info@itranner.it

www.itrunner.it



lift your life